

# SPECIAL ADVERTISING & BILLBOARDING

JANUARI - JUNI 2012

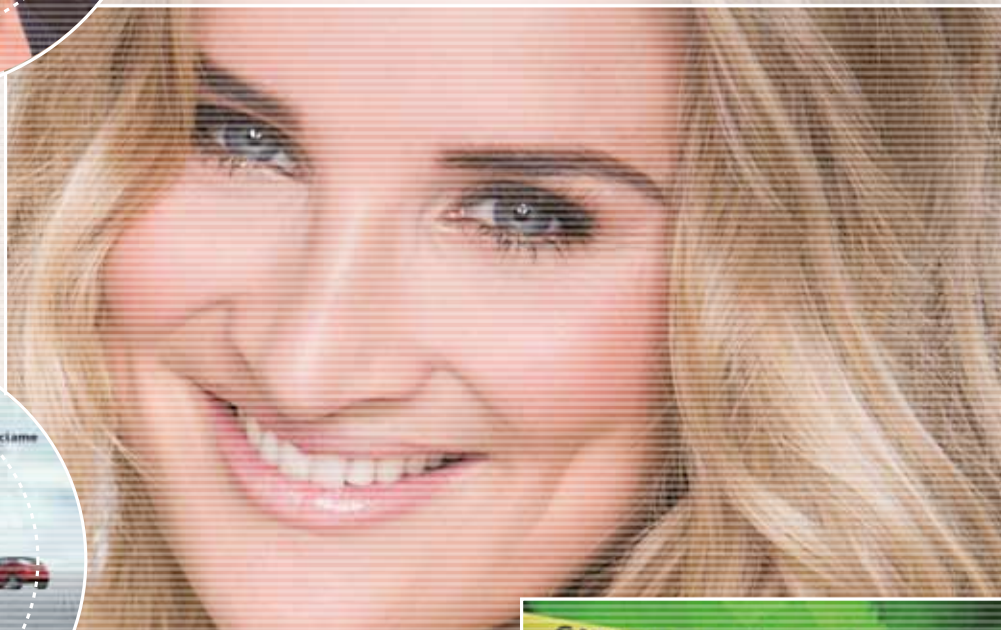

**rt nederland**

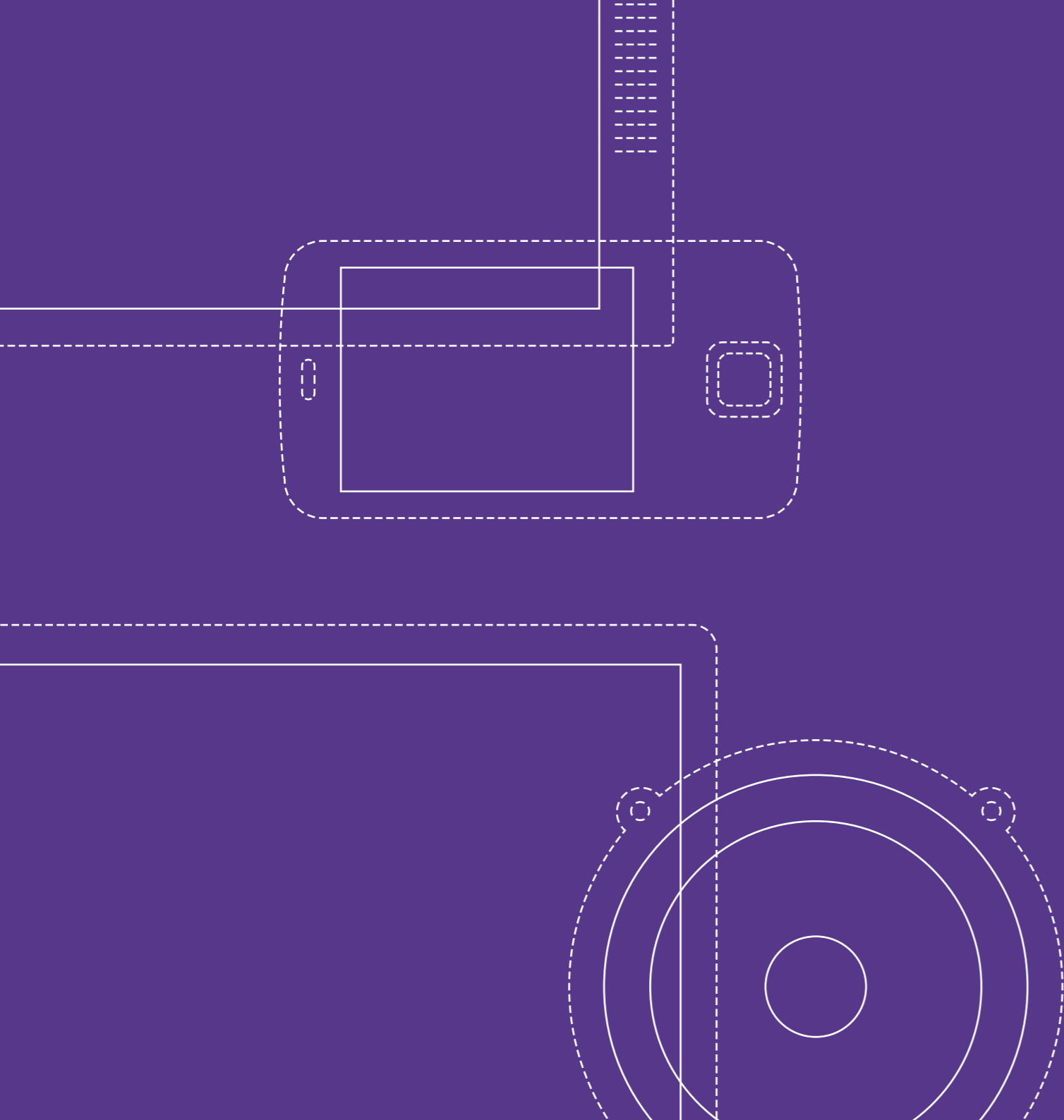

## SPECIAL ADVERTISING EN BILLBOARDING

Als u uw merk onder de aandacht wilt brengen bij het grote publiek, dan zijn special advertising en billboarding uitermate geschikt. Special advertising creëert door zijn exclusieve en opvallende vorm van spotreclame een hoge attentiewaarde. Met billboarding kunt u door de relevante koppeling tussen programma en product binnen relatief korte tijd uw naamsbekendheid vergroten.

U profiteert met special advertising en billboarding van het Umfeld, de populariteit en het imago van een zender of programma. In deze brochure ontdekt u wat deze advertentievormen voor uw merk of campagne kunnen betekenen.

Neem bij vragen gerust contact met ons op. Wij nemen graag de actuele mogelijkheden met u door om uw boodschap krachtig over te brengen.

Barry Pearson  
 Sr. Accountmanager Special Advertising  
 035 - 711 38 91  
[barry.pearson@rtl.nl](mailto:barry.pearson@rtl.nl)

Ronen Wolf  
 Accountmanager Special Advertising  
 035 - 711 39 49  
[ronen.wolf@rtl.nl](mailto:ronen.wolf@rtl.nl)

# INHOUDSOPGAVE

## SPECIAL ADVERTISING

IDENTSPOT	7
BLOCKCLOSER	8
BRANDED SPLIT	9
FRAME SPLIT	10
CONTENT SPLIT	11
OVERLAY BANNER	12
SPECIAL ADVERTISING	13

## BILLBOARDING

<b>RTL 4</b>	<b>18</b>
RTL BOULEVARD	19
GOEDE TIJDEN, SLECHTE TIJDEN	20
MOORDVROUW	21
IEDEREEN IS GEK OP JACK	22
HOTTER THAN MY DAUGHTER	23
THE VOICE KIDS	24
HOLLAND'S GOT TALENT	25
CRIME PAKKET	26
RTL 4 WEER	27
RTL VERKEER	28
RTL 4 KLOK	29
<b>RTL 5</b>	<b>30</b>
ECHTE MEISJES OP ZOEK NAAR ZICHZELF	31
TOPCHEF; DE 12 PROVINCIËS	32
THE ULTIMATE DANCE BATTLE	33
THE FACE	34
SHOPPING QUEENS	35

36	RTL 5 FILMS WOENSDAGAVOND
37	RTL 5 FILMS VRIJDAG-/ZATERDAGAVOND

<b>38</b>	<b>RTL 7</b>
39	RTL GP FORMULE 1
40	TOUR DU JOUR 2012
41	RTL 7 FILMS

<b>42</b>	<b>RTL Z</b>
43	RTL Z & RTL Z WEER
44	RTL Z KLOK
44	RTL Z ZAKENAGENDA
45	RTL Z WEATHER TODAY & RTL Z MARKET UPDATE

<b>46</b>	<b>RTL 8</b>
47	FILMS BIJ RTL 8
48	DOKTER PAKKET
49	RTL TELEKIDS

<b>50</b>	<b>VOORWAARDEN</b>
-----------	--------------------

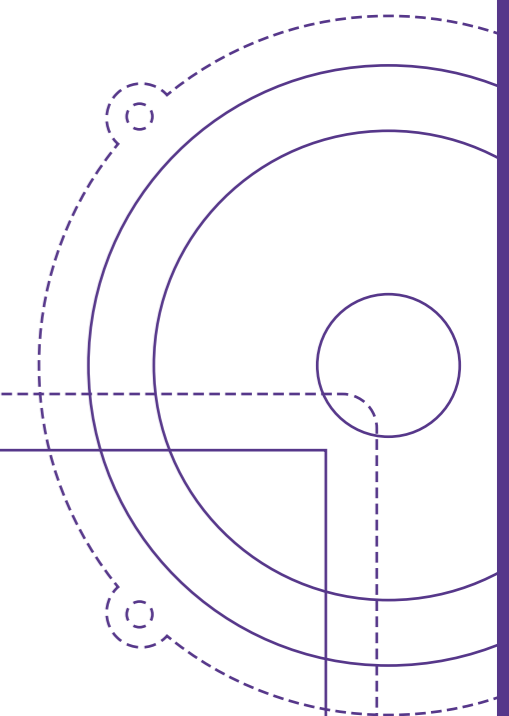



## SPECIAL ADVERTISING: OPVALLEND EFFECTIEF!

Wilt u uw commerciële boodschap extra laten opvallen? Denk dan eens aan special advertising, een exclusieve vorm van spotreclame. Uw boodschap wordt op een creatieve manier verweven in de vormgeving van de zender of in een programma. De exclusieve uitzendpositie en de creatieve vormgeving zorgen voor een hoge attentiewaarde. Onderzoek toont het aan: kijkers zien special advertising als opvallend en sympathiek. Bovendien blijkt dat special advertising zeer goed werkt bij het stimuleren van merkeffecten en het verhogen van de reclamebekendheid.

### ALL IN SERVICE

Of u nu kiest voor integratie van uw bestaande commercial in de zendervormgeving of een volledig nieuwe uiting, special advertising levert u een origineel en effectief resultaat. Wij kunnen de volledige productie op ons nemen; van concept tot en met de creatieve uitwerking. Uiteraard in nauw overleg met u.

### VERSTERK UW CAMPAGNE

Voor een optimaal resultaat kiest u voor een combinatie met billboardering en/of online advertising. Om uw bereik te vergroten en/of doelgroep te activeren, maken wij een geïntegreerde doorvertaling van uw campagne met uitingen die elkaar versterken.

#### ER ZIJN ZES VERSCHILLENDE VORMEN VAN SPECIAL ADVERTISING:

- IDENTSPOT \_\_\_\_\_ pag. 8
- BLOCKCLOSER \_\_\_\_\_ pag. 9
- BRANDED SPLIT \_\_\_\_\_ pag. 10
- FRAME SPLIT \_\_\_\_\_ pag. 11
- CONTENT SPLIT \_\_\_\_\_ pag. 12
- OVERLAY BANNER \_\_\_\_\_ pag. 13

## IDENTSPOT: ONDERSCHIEDEND NUMMER 1

Uw commercial wordt verweven met de vormgeving die het reclameblok opent (station-ident). Hierna volgt een vloeiende overgang naar uw spot, waarna de rest van het reclameblok volgt. Door de verrassende overgang naar de commercial en de unieke eerste positie heeft de uiting een hoge attentiewaarde. Wilt u het volledige reclameblok claimen, combineer de identspot dan met een blockcloser. Uw uiting sluit het reclameblok dan ook af.

### BEWEZEN EFFECTIEF

Om meer inzicht te krijgen in de effecten van de identspot, voerde De Vos & Jansen in opdracht van RTL Nederland een onderzoek uit onder zes campagnes van verschillende merken: Schwarzkopf, Avatar, Hi, Opel, Stimorol en Paturain. In totaal kregen 6.652 respondenten een onderdeel van een programma te zien, gevolgd door een reclameblok met een promo ervoor en erna. In het reclameblok zag de respondent de identspot of een reguliere commercial van het betreffende merk. Na het reclameblok ging het programma verder.

### Onderzoek toont aan dat:

- de spontane reclameherinnering van een identspot maar liefst 2 keer zo hoog is als bij een reguliere commercial in het blok.
- het merendeel van de respondenten een identspot een originele manier (65%) en een opvallende manier (56%) vindt om reclame te maken.
- de identspot een duidelijke meerwaarde heeft op reclameherinnering ten opzichte van de reguliere commercial op de eerste positie: de identspot zorgt voor 32% meer reclameherinnering.
- de productherinnering significant beter is bij een identspot dan bij een reguliere commercial: de spontane productherinnering bij een identspot ligt maar liefst 58% hoger.

### INKOOPINFORMATIE:

Productindex	RTL 4: 161, RTL 5 & RTL 7: 158, RTL 8: 155 (inclusief toeslagen voor specifieke inkoop en eerste positie)
Inzet	specifiek, rond programmering naar keuze
Productietijd	maximaal 2 tot 3 weken
Productiekosten	productie van de commerciële overgang € 3.500,- tot € 6.500,- productie van de commerciële overgang incl. tv-commercial vanaf € 6.500,-
Materiaal	indien beschikbaar, de bestaande commercial in hoge resolutie en anders zoveel mogelijk ruw materiaal



## BLOCKCLOSER: CLAIM HET RECLAMEBLOK

Bij een blockcloser wordt uw commercial verweven met de vormgeving die het reclameblok afsluit. U maakt optimaal gebruik van de unieke positie en de creatieve mogelijkheden die integratie met de zendervormgeving biedt. De blockcloser wordt ingezet in combinatie met de identspot, zodat u het gehele reclameblok claimt.

### WAAROM KIEST U VOOR DE BLOCKCLOSER?

- Hoge attentiewaarde en doorkijkeffect.
- Inzet bij relevante programmering naar keuze.
- Claim het reclameblok door een combinatie met een identspot.
- Herhaling zorgt voor extra reclameherinnering.
- Lift mee op het zenderimago.

### INKOOPINFORMATIE:

Productindex	RTL 4: 161, RTL 5 & RTL 7: 158, RTL 8: 155 (inclusief toeslagen voor specifieke inkoop en laatste positie)
Inzet	specifiek, rond programmering naar keuze
Productietijd	maximaal 2 tot 3 weken
Productiekosten	€ 1.500,- tot € 3.000,-
Materiaal	indien beschikbaar, de bestaande commercial in hoge resolutie en anders zoveel mogelijk ruw materiaal.



## BRANDED SPLIT: VAL OP TIJDENS HET RTL PROGRAMMAOVERZICHT

Uw commercial wordt verweven met het RTL programmaoverzicht, waarna het eerst aangekondigde programma wordt vertoond. U kunt uw boodschap creatief laten aansluiten bij het programma of de zender, bijvoorbeeld door een speciaal thema te creëren.

### WAT BIEDT DE BRANDED SPLIT U?

- Exclusieve zendtijd tussen twee programma's.
- Inzet bij relevante programmering.
- lift mee op het imago van de zender.

### INKOOPINFORMATIE:

Productindex	166
Inzet	2 tot 3 maal per avond
Productietijd	maximaal 2 tot 3 weken
Productiekosten	vanaf € 1.500,-
Materiaal	indien beschikbaar, de bestaande commercial in hoge resolutie en anders zoveel mogelijk ruw materiaal



## FRAME SPLIT: EXCLUSIEF RECLAMEBLOK

Bij een frame split wordt uw commercial tussen twee programma's geplaatst, in de 'look en feel' van de zender. Onderin is een aftelklok te zien ter aankondiging van het volgende programma.

### U KIEST VOOR DE FRAME SPLIT EN KRIJGT:

- exclusief reclameblok tussen twee programma's.
- prominente positie.
- inzet bij relevante programmering.

### UIT ONDERZOEK NAAR FRAME SPLIT CAMPAGNES BLEEK DAT:

- de frame split een positief effect heeft op reclamebekendheid en koopintentie.
- de frame split sympathieker en leuker wordt gevonden dan de tv-commercial. Bovendien houden de frame splits de aandacht van de kijker beter vast, dankzij het onderscheidende karakter van de uiting.

### INKOOPINFORMATIE:

Productindex	166
Inzet	3 tot 4 maal per avond
Productietijd	maximaal 2 weken
Productiekosten	vanaf € 150,- per versie
Materiaal	indien beschikbaar, de bestaande commercial in hoge resolutie en anders zoveel mogelijk ruw materiaal



## CONTENT SPLIT: INTEGREER UW UITING MET ACTUELE CONTENT

Uw commercial wordt tussen twee programma's geplaatst in de 'look en feel' van de zender. Boven-dien wordt uw uiting gekoppeld aan relevante actuele content (bijvoorbeeld het weer, een kooktip of sportuitslagen) waardoor u meerwaarde creëert voor de kijker.

### DE CONTENT SPLIT BIEDT U:

- de mogelijkheid tot creatieve en actuele invulling.
- een exclusief reclameblok tussen twee programma's.
- extra attentiewaarde door de prominente positie.

### INKOOPINFORMATIE:

Productindex	171
Inzet	2 tot 3 maal per avond
Productietijd	maximaal 2 tot 3 weken
Productiekosten	afhankelijk van de creatie
Materiaal	indien beschikbaar, de bestaande commercial in hoge resolutie en anders zoveel mogelijk ruw materiaal



## OVERLAY BANNER: UW UITING IN DE PROGRAMMA-OMGEVING

Uw commerciële banner is te zien tijdens een programma. Het programma blijft goed zichtbaar waardoor het mogelijk is een creatieve koppeling te maken tussen uw uiting en de programma-inhoud. Met een overlay banner communiceert u op het moment wanneer de aandacht het hoogst is.

### WAAROM EEN OVERLAY BANNER?

- Impactvol moment: tijdens het programma.
- Originele manier van communiceren.
- U creëert relevantie in het programma.

### INKOOPINFORMATIE:

Productindex	181
Inzet	aantal keer gedurende het programma
Productietijd	maximaal 2 weken
Productiekosten	€ 1.500,- tot € 3.000,- (afhankelijk van beschikbaar materiaal)
Materiaal	zoveel mogelijk ruwe of losse materialen. Maximale lengte van de uiting is 10 seconden

Let op: de uiting kan niet in alle programma's ingezet worden. Wij informeren u graag over de mogelijkheden.



**SPECIAL ADVERTISING; OPVALLEND EFFECTIEF!**

PRODUCT	POSITIE	INDEX
Identspot	Voorafgaand aan reclameblok	RTL 4: 161, RTL 5 & RTL 7: 158, RTL 8: 155
Blockcloser	Na afloop van reclameblok	RTL 4: 161, RTL 5 & RTL 7: 158, RTL 8: 155
Branded Split	Geïntegreerd in programmaoverzicht	166
Frame Split	Tussen twee programma's	166
Content Split	Actuele content tussen twee programma's	171
Overlay Banner	Tijdens het programma	181

**ALGEMENE SPECIFICATIES:**

- De productindex heeft betrekking op de spotlengte en indien van toepassing op de overgang van zendervormgeving naar de commercial.
- We rekenen 2-3 weken voor conceptontwikkeling, productie en uitzending.
- Minimale campagne grootte: € 50.000,-.
- Minimale basisjaarprijs: € 640,- (20-49 jaar).



# BILLBOARDING

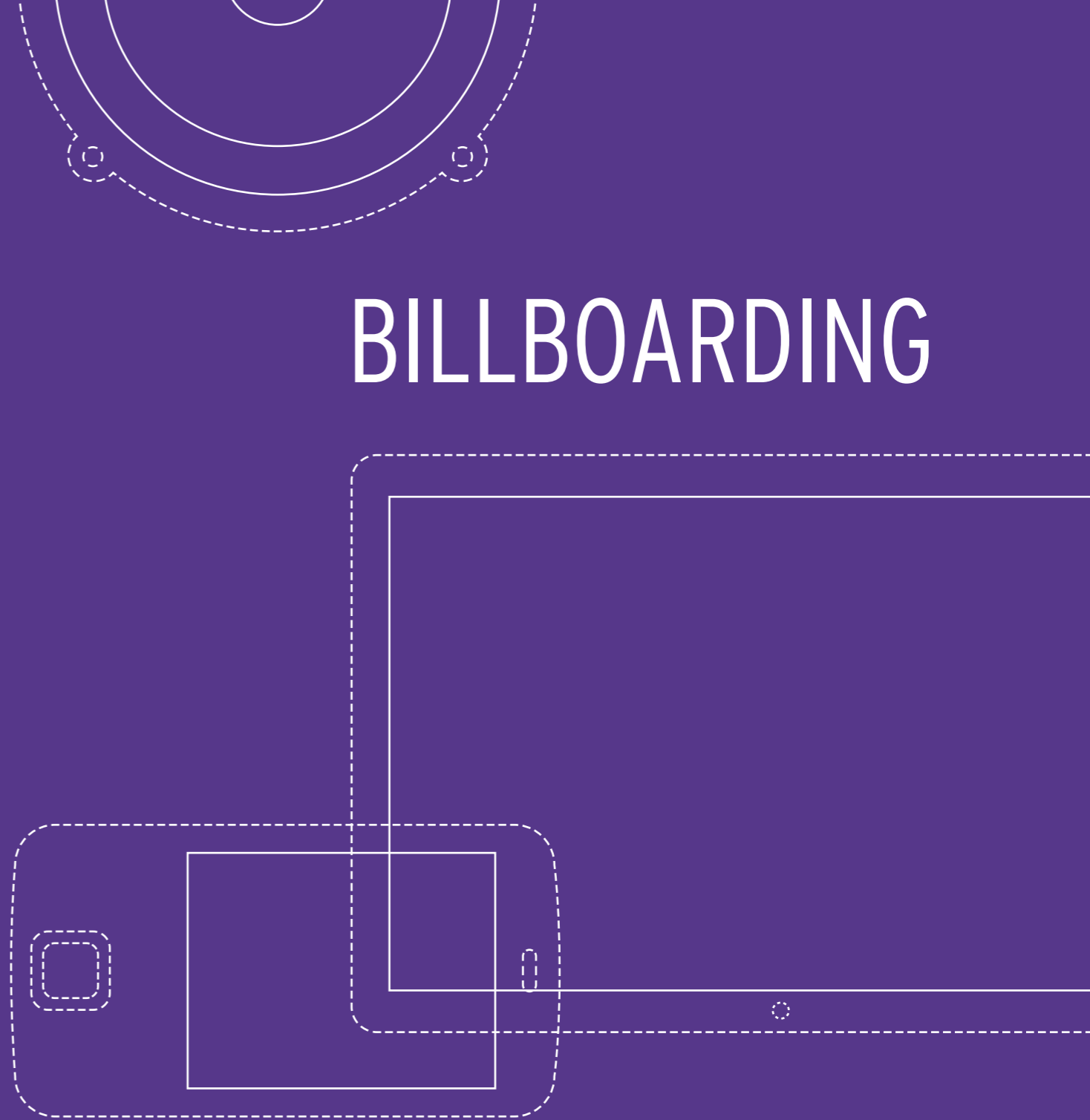

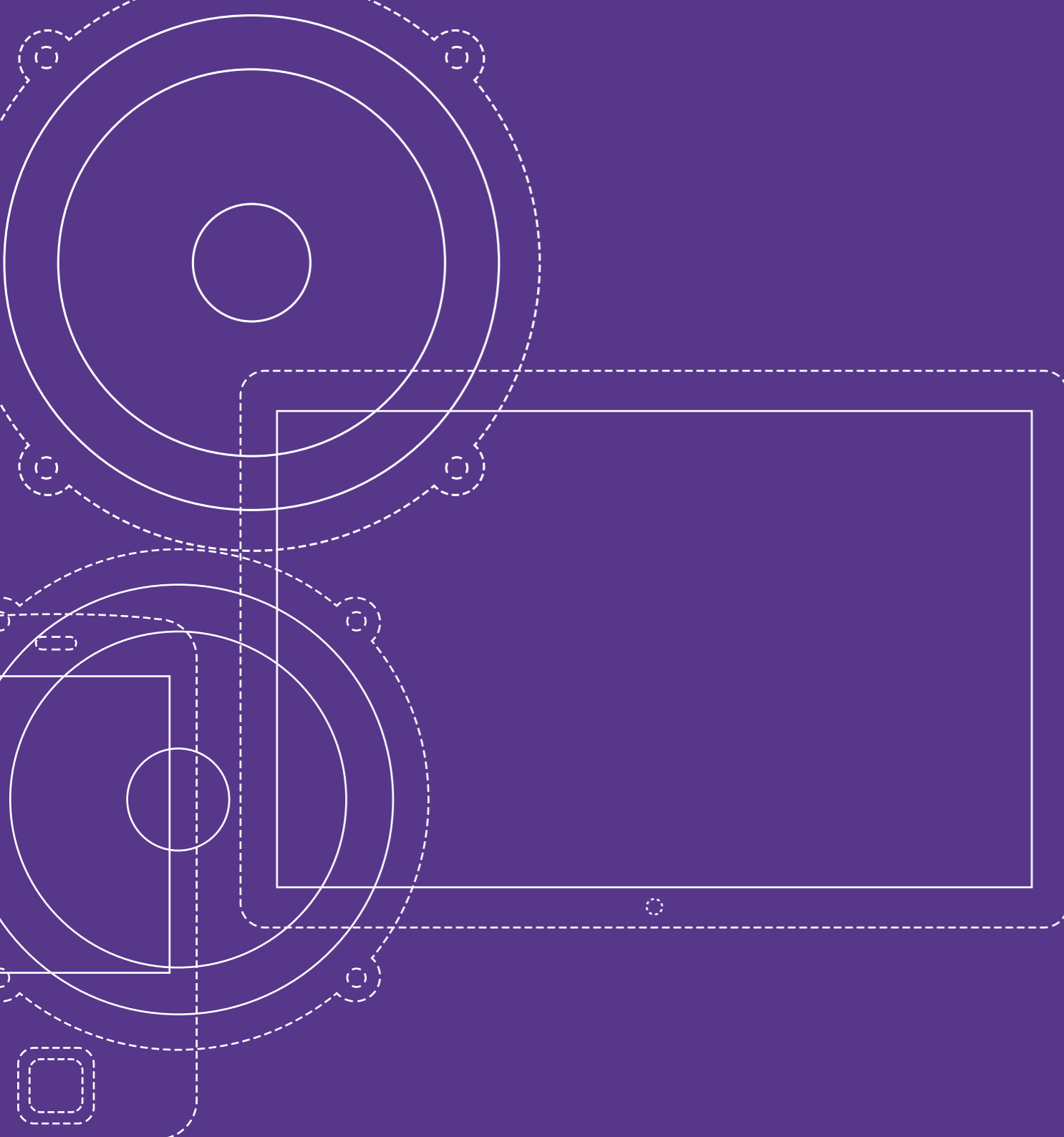

#### SPECIFICATIES

- Een billboard is een vijf seconden durende sponsorvermelding voor en na een programma.
- Een breakbumper is een vijf seconden durende sponsorvermelding direct voor of na een commercialbreak.
- Een interstitial wordt voorafgaand aan een website getoond. Hierin zijn de sponsors van het programma/de site opgenomen. De tarieven zijn op aanvraag verkrijgbaar.
- Op billboards en breakbumpers staat het logo, beeldmerk of de handelsnaam van de sponsor.
- Tevens mogen het product, de url, de officiële pay-off, een link met het product, muziek uit de commercial en een vast karakter worden getoond.
- Billboards en breakbumpers kunnen ondersteund worden door een voice-over met een sponsorvermelding. Het is mogelijk om een positieve link met het programma en de pay-off te communiceren in de voice-over.
- Billboards en breakbumpers mogen niet wervend zijn.
- Indien het logo van RTL XL bij een tabel staat, dan is het tarief inclusief plaatsing van uw billboard op RTL XL.



#### BILLBOARDING: LAGE KOSTEN, GROOTS EFFECT

Billboarding is een bewezen advertentievorm waarbij u, door een relevante koppeling tussen programma en product, uw naams- en merkbekendheid in korte tijd vergroot. U plaatst uw product of dienst midden in de belevingswereld van uw doelgroep en profiteert van de binding die is opgebouwd met de kijker, het Umfeld, de populariteit en het imago van een programma. De kosten voor billboards en breakbumpers zijn relatief laag, terwijl uw campagne snel een groot bereik genereert.

#### TV EN ONLINE: KRACHTIGE COMBINATIE

Naast de snelle bereiksofbouw via televisie, kunt u het programma ook online claimen. Via RTL XL heeft u de mogelijkheid om uw billboard tijdens de online uitzending van een aantal programma's te tonen; zowel bij de start (pre-roll) als aan het einde van de uitzending (post-roll). Deze programma's herkent u aan het RTL XL logo en het aantal views, dat overeenkomt met het aantal gestarte uitzendingen. Ook kunt u uw TV-billboard tijdens de eerste seconde van de programmasite inzetten. Door tv en online met elkaar te combineren in één campagne, verhoogt u de contactfrequentie met uw doelgroep.

# rtl(4)

## PROGRAMMA INFORMATIE

Uitzendperiode  
januari t/m december 2012

Tijdstip  
werkdagen 18.30 – 19.30 uur

Herhaling  
werkdagen 23.30 – 00.30 uur

Presentatie  
Albert Verlinde, Winston Gerschtanowitz e.a.



### RTL BOULEVARD

RTL Boulevard is een van de vaste pijlers van de vooravond van RTL 4. Showbizz-koning Albert Verlinde, Winston Gerschtanowitz en een wisselende gastpresentator houden de kijker dagelijks op de hoogte van actualiteiten, entertainment en opinies. Op luchtige wijze behandelen zij de allerlaatste nieuwtjes op het gebied van showbizz, crime, royalty en lifestyle.

MAAND	AFLEVERINGEN	TARIEF	GRP-GARANTIE	VIEWS
Januari	22	€ 100.550	611	160.000
Februari	21	€ 117.050	564	160.000
Maart	22	€ 136.550	571	160.000
April	21	€ 139.300	457	160.000
Mei	23	€ 182.300	507	160.000
Juni	21	€ 136.050	396	160.000

rtl XL

De tarieven zijn gebaseerd op 2 billboards en 2 breakbumpers per tv-aflevering, herhaling en aantal online views.



#### GOEDE TIJDEN, SLECHTE TIJDEN

Met een dagelijkse fanbase van meer dan 1,5 miljoen kijkers bewijst GTST zich als constant succesnummer. De kijker kan ook in 2012 rekenen op spannende verhaallijnen, sinistere intriges en alledaagse taboes.

MAAND	AFLEVERINGEN	TARIEF	GRP-INDICATIE	VIEWS
Januari	22	€ 108.250	624	350.000
Februari	21	€ 129.000	581	450.000
Maart	22	€ 158.500	615	550.000
April	21	€ 172.000	523	600.000
Mei	23	€ 216.000	566	600.000
Juni	21	€ 148.250	393	600.000



De tarieven zijn gebaseerd op 2 billboards en 1 breakbumper per reguliere tv-aflevering, herhaling en aantal online views.

#### PROGRAMMA INFORMATIE

Uitzendperiode  
januari t/m december 2012

Tijdstip  
werkdagen 20.00 - 20.30 uur

Herhaling  
werkdagen 11.00 - 11.30 uur

#### PROGRAMMA INFORMATIE

Uitzendperiode  
januari t/m maart 2012

Tijdstip  
vrijdag 22.30 - 23.30 uur

Herhaling  
zondag 22.50 - 23.50  
v.a. 19 februari 23.00 - 00.00



#### MOORDVROUW

Deze crime serie, met o.a. Renée Soutendijk, Wendy van Dijk en Thijs Römer, voert de kijker mee in realistische misdaadproblematiek en kenmerkt zich door markante karakters en een hoge dosis adrenaline. Elke aflevering bevinden de agenten zich in een bloedstollende race tegen de klok, waarbij het gaat om leven en dood.

	AFLEVERINGEN	TARIEF	GRP-INDICATIE	VIEWS
Totaal	10	€ 120.000	349	135.000



De tarieven zijn gebaseerd op 2 billboards en 2 breakbumpers per reguliere tv-aflevering en aantal online views.

### IEDEEEN IS GEK OP JACK

In deze comedyserie proberen Barbara (Linda de Mol) en Jack (Jeroen van Koningsbrugge) een normaal gezinsleven te vormen. Zijn bemoeizuchtige ouders en jaloezise broer gooien regelmatig roet in het eten.

	AFLEVERINGEN	TARIEF	GRP-INDICATIE	VIEWS
Totaal	12	€ 132.750	238	250.000



De tarieven zijn gebaseerd op 2 billboards en 1 breakbumper per reguliere tv-aflevering en aantal online views.



### PROGRAMMA INFORMATIE

Uitzendperiode  
maart t/m mei 2012

Tijdstip  
zaterdag 20.00 - 20.30 uur

### PROGRAMMA INFORMATIE

Uitzendperiode  
mei t/m juni 2012

Tijdstip  
woensdag 20.30 - 21.30 uur

Presentatie  
Gordon



### HOTTER THAN MY DAUGHTER

Dochters hebben schoon genoeg van de opvallende kleding en het roekeloze gedrag van hun moeder. De vaak jeugdige, sexy en slonzige kleding zorgen voor het schaamrood op de wangen van de kinderen. Gordon en zijn team van beauty en fashion experts helpen de moeders door spectaculaire metamorfoses.

	AFLEVERINGEN	TARIEF	GRP-INDICATIE
Totaal	8	€ 74.250	216

De tarieven zijn gebaseerd op 2 billboards en 2 breakbumpers per aflevering.

### THE VOICE KIDS

Kinderen tussen de 6 en 14 jaar krijgen nu ook de kans om hun zangtalent met de rest van Nederland te delen. Coaches Nick & Simon, Angela Groothuizen en Marco Borsato halen het beste in ze naar boven.



	AFLEVERINGEN	TARIEF	GRP-INDICATIE
Totaal	9+1 result show	€ 100.000	691

De tarieven zijn gebaseerd op 2 billboards en 3 breakbumpers per aflevering en 2 billboards en 1 breakbumper tijdens de result show.

### PROGRAMMA INFORMATIE

Uitzendperiode  
januari t/m maart 2012

Tijdstip  
vrijdag 20.30 - 22.30 uur

Presentatie  
Wendy van Dijk, Martijn Krabbé,  
Winston Gerschtanowitz

### PROGRAMMA INFORMATIE

Uitzendperiode  
maart t/m juni 2012

Tijdstip  
vrijdag 20.30 - 22.30 uur

Presentatie  
Robert ten Brink



### HOLLAND'S GOT TALENT

Tijdens deze meest gevarieerde talentenjacht vertonen de deelnemers hun kunsten voor een groot publiek en de jury bestaande uit Gordon, Patricia Paay en Dan Karaty. De meest originele acts die niemand ooit eerder heeft gezien komen voorbij.

	AFLEVERINGEN	TARIEF	GRP-INDICATIE
Totaal	10	€ 380.000	740

De tarieven zijn gebaseerd op 2 billboards en 4 breakbumpers per aflevering.

### CRIME PAKKET

Maandagavond kunnen liefhebbers van 'thrillseeking' tv rekenen op topseries als Crime Scene Investigation, CSI New York en Bones. Naast de RTL 4-kijker bereikt u ook de liefhebber van dit genre via RTL Crime. Gedurende de hele week wordt uw billboard doorgeplaatst rondom de misdaadprogrammering van dit digitale themakanaal. Met topseries van eigen bodem, Amerikaanse en Europese kijkcijfersuccessen is dit onmisbaar voor iedere crime-fan.

MAAND	CRIME AVONDEN	TARIEF	GRP-INDICATIE
Januari	5	€ 53.500	342
Februari	4	€ 52.750	265
Maart	4	€ 62.000	268
April	5	€ 96.000	326
Mei	4	€ 89.000	254
Juni	4	€ 70.750	214

De tarieven zijn gebaseerd op 2 billboards en 8 breakbumpers per avond bij RTL 4 en plaatsing op RTL Crime.



### PROGRAMMA INFORMATIE

Uitzendperiode  
januari t/m juni 2012

Tijdstip  
maandag 20.30 - 23.30 uur

### PROGRAMMA INFORMATIE

Uitzendperiode  
januari t/m december 2012

Tijdstip  
zaterdag + zondag na het 18.00 uur nieuws  
maandag t/m zondag na het 19.30 uur nieuws  
maandag t/m zondag na het late nieuws

### RTL 4 WEER

Voer talloze huishoudens vormt het RTL 4 Weer (na het RTL Nieuws) twee keer per dag een vast kijkmoment. U kunt dit populaire onderdeel claimen door uw naam eraan te verbinden. Om uw boodschap extra te laten opvallen, kunt u een content split van 10 seconden inzetten. Ook is een combinatie met RTL Z Weer mogelijk.

MAAND	AFLEVERINGEN	TARIEF	GRP-INDICATIE	VIEWS
Januari	71	€ 215.150	856	5.000
Februari	66	€ 200.150	606	5.000
Maart	71	€ 210.210	665	7.000
April	69	€ 225.240	609	8.000
Mei	70	€ 260.270	680	9.000
Juni	69	€ 165.330	497	11.000



De tarieven zijn gebaseerd op 2 billboards per tv-aflevering met een lengte van 10 seconden en het aantal online views.



### RTL VERKEER

Naast het weerbericht is RTL Verkeer een kansrijk moment in de ochtend. Uw boodschap is te zien voorafgaand aan het belangrijkste verkeersnieuws. Vijf dagen per week, negen keer per dag kunt u uw pijlen 5 seconden lang richten op miljoenen huishoudens.

MAAND	BILLBOARDS	TARIEF	GRP-INDICATIE
Januari	198	€ 45.250	315
Februari	189	€ 55.750	305
Maart	198	€ 69.750	329
April	189	€ 77.500	287
Mei	207	€ 94.750	295
Juni	189	€ 88.500	291

De tarieven zijn gebaseerd op 1 billboard met een lengte van 10 seconden. Per werkdag zijn dit 9 uitingen.

### PROGRAMMA INFORMATIE

Uitzendperiode  
januari t/m december 2012

Tijdstip  
werkdagen 7.00 - 9.00 uur

### PROGRAMMA INFORMATIE

Uitzendperiode  
januari t/m december 2012

Tijdstip  
maandag t/m vrijdag 7.00 - 09.00 uur  
ontbijtnieuws  
maandag t/m vrijdag 16.00 uur nieuws  
maandag t/m zondag 18.00 uur nieuws  
maandag t/m zondag 19.30 uur nieuws  
maandag t/m zondag late nieuws



### RTL 4 KLOK

De belangrijkste RTL Nieuws-uitzendingen bij RTL 4 worden voorafgegaan door de RTL 4 klok. Deze klok telt af tot het begin van het programma. In de laatste 10 seconden voor de nieuwsuitzending is het onderste deel van het beeldscherm gereserveerd voor de sponsoruiting.

MAAND	BILLBOARDS	TARIEF	GRP-INDICATIE
Januari	159	€ 200.000	538
Februari	144	€ 178.000	429
Maart	159	€ 180.000	453
April	153	€ 173.000	375
Mei	162	€ 200.000	452
Juni	153	€ 139.000	326

De tarieven zijn gebaseerd op 1 billboard per aflevering met een lengte van 10 seconden. Op werkdagen betreft het 6 uitingen per dag en in het weekend 3 uitingen per dag.

## PROGRAMMA INFORMATIE

Uitzendperiode  
maart t/m mei 2012

Tijdstip  
donderdag 20.30 - 21.30 uur

Herhaling  
n.t.b.

Presentatie  
Ad Visser



### ECHTE MEISJES OP ZOEK NAAR ZICHZELF

Het doorzettingsvermogen van titelverdedigster Britt en 9 nieuwe bekende meisjes wordt op de proef gesteld in de strijd om 50.000 euro. Ze maken een tocht dwars door Nepal voor een kennismaking met spiritualiteit, bizarre rituelen en aangrijpende omstandigheden. De zoektocht naar hun ware ik is emotioneel, lachwekkend en soms confronterend.

	AFLEVERINGEN	TARIEF	GRP-INDICATIE	VIEWS
Totaal	8	€ 133.250	226	375.000



De tarieven zijn gebaseerd op 2 billboards en 2 breakbumpers per reguliere tv-aflevering en aantal online views.



#### TOPCHEF; DE 12 PROVINCIES

Meesterkok Robert Kranenburg en culinair expert Julius Jaspers reizen door 12 provincies op zoek naar de beste Topchef van Nederland. Via solo- en teamopdrachten proberen de koks de jury te imponeren met hun kookkunsten.

	AFLEVERINGEN	TARIEF	GRP-INDICATIE	VIEWS
Maart	20	€ 124.250	287	50.000
April	21	€ 146.250	266	50.000
Mei	19	€ 157.250	240	50.000
<b>Totaal</b>	<b>60</b>	<b>€ 427.750</b>	<b>793</b>	<b>150.000</b>



De tarieven zijn gebaseerd op 2 billboards en 2 breakbumpers per reguliere tv-aflevering en aantal online views.

#### PROGRAMMA INFORMATIE

Uitzendperiode  
maart t/m mei 2012

Tijdstip  
werkdagen 19.00 - 20.00 uur

Herhaling  
n.t.b.

Presentatie  
Robert Kranenburg, Julius Jaspers

#### PROGRAMMA INFORMATIE

Uitzendperiode  
maart t/m mei 2012

Tijdstip  
zondag 20.00 - 21.00 uur

Herhaling  
n.t.b.

Presentatie  
Dan Karaty, Lieke van Lexmond, Sean Dhondt



#### THE ULTIMATE DANCE BATTLE

Dan Karaty gaat samen met een aantal choreografen op zoek naar de beste dansgroep van de Lage Landen. De dansers en choreograaf gaan tot het uiterste om te laten zien dat niemand hun dansspektakel kan overtreffen.

	AFLEVERINGEN	TARIEF	GRP-INDICATIE	VIEWS
<b>Totaal</b>	<b>10</b>	<b>€ 103.600</b>	<b>201</b>	<b>120.000</b>



De tarieven zijn gebaseerd op 2 billboards en 2 breakbumpers per reguliere tv-aflevering en aantal online views.



#### THE FACE

In The Face draait alles om 20 ervaren mannelijke en vrouwelijke modellen uit Nederland die willen doorstoten naar de absolute wereldtop. De lat ligt hoog, want niets is geënceneerd. De modellen gaan naar echte castings, lopen gerenommeerde shows en poseren voor opdrachtgevers. Vier grootheden uit de mode-industrie coachen de fanatieke talenten die strijden voor het felbegeerde internationale modellencontract.

	AFLEVERINGEN	TARIEF	GRP-INDICATIE	VIEWS
Totaal	8	€ 72.000	158	200.000



De tarieven zijn gebaseerd op 2 billboards en 2 breakbumpers per reguliere tv-aflevering en aantal online views.

#### PROGRAMMA INFORMATIE

Uitzendperiode  
maart t/m mei 2012

Tijdstip  
werkdagen 20.00 - 20.30 uur

Presentatie  
Fred van Leer

#### PROGRAMMA INFORMATIE

Uitzendperiode  
maart t/m april 2012

Tijdstip  
maandag 20.30 - 21.30 uur

Herhaling  
zondag 18.00 - 19.00 uur

Presentatie  
n.t.b.

#### SHOPPING QUEENS

Wie scoort in vier uur tijd de mooiste outfit met passende accessoires, prachtige make-up en een stijlvolle coupe en wordt bekroond tot Shopping Queen? Wekelijks strijden vijf meiden tegen elkaar om goed voor de dag te komen bij een speciale gelegenheid, zoals een eerste date, een bezoek aan de schoonouders of een bruiloft. Een inspirerend programma met kledingadviezen van mode-experts.

MAAND	AFLEVERINGEN	TARIEF	GRP-INDICATIE
Maart	20	€ 24.000	59
April	21	€ 29.000	56
Mei	23	€ 37.250	61

De tarieven zijn gebaseerd op 1 breakbumper per avond.





#### FILMS WOENSDAGAVOND

De sterke mix van romantische comedy, humor en tv-premières van grote blockbusters biedt de kijker op woensdag een goede reden om thuis te blijven.

MAAND	AVONDEN	TARIEF	GRP-INDICATIE
Januari	4	€ 18.500	105
Februari	5	€ 30.000	133
Maart	4	€ 32.500	125
April	4	€ 37.250	112
Mei	5	€ 50.500	127
Juni	4	€ 30.250	80

De tarieven zijn gebaseerd op 2 billboards en 7 breakbumpers per avond.

#### PROGRAMMA INFORMATIE

Uitzendperiode  
januari t/m december 2012

Tijdstip  
woensdag  
20.30 en 22.00 uur

#### PROGRAMMA INFORMATIE

Uitzendperiode  
januari t/m december 2012

Tijdstip  
vrijdag- en zaterdag  
20.30 en 22.00 uur



#### FILMS VRIJDAG-/ZATERDAGAVOND

Op vrijdag- en zaterdagavond kunnen liefhebbers van actiefilms en thrillers hun hart ophalen bij de spannende kaskrakers en tv-premières.

MAAND	AVONDEN	TARIEF	GRP-INDICATIE
Januari	8	€ 31.000	175
Februari	8	€ 42.000	187
Maart	10	€ 52.500	201
April	8	€ 47.500	143
Mei	8	€ 61.000	154
Juni	10	€ 62.250	166

De tarieven zijn gebaseerd op 2 billboards en 7 breakbumpers per avond.

# RTL 7 ///

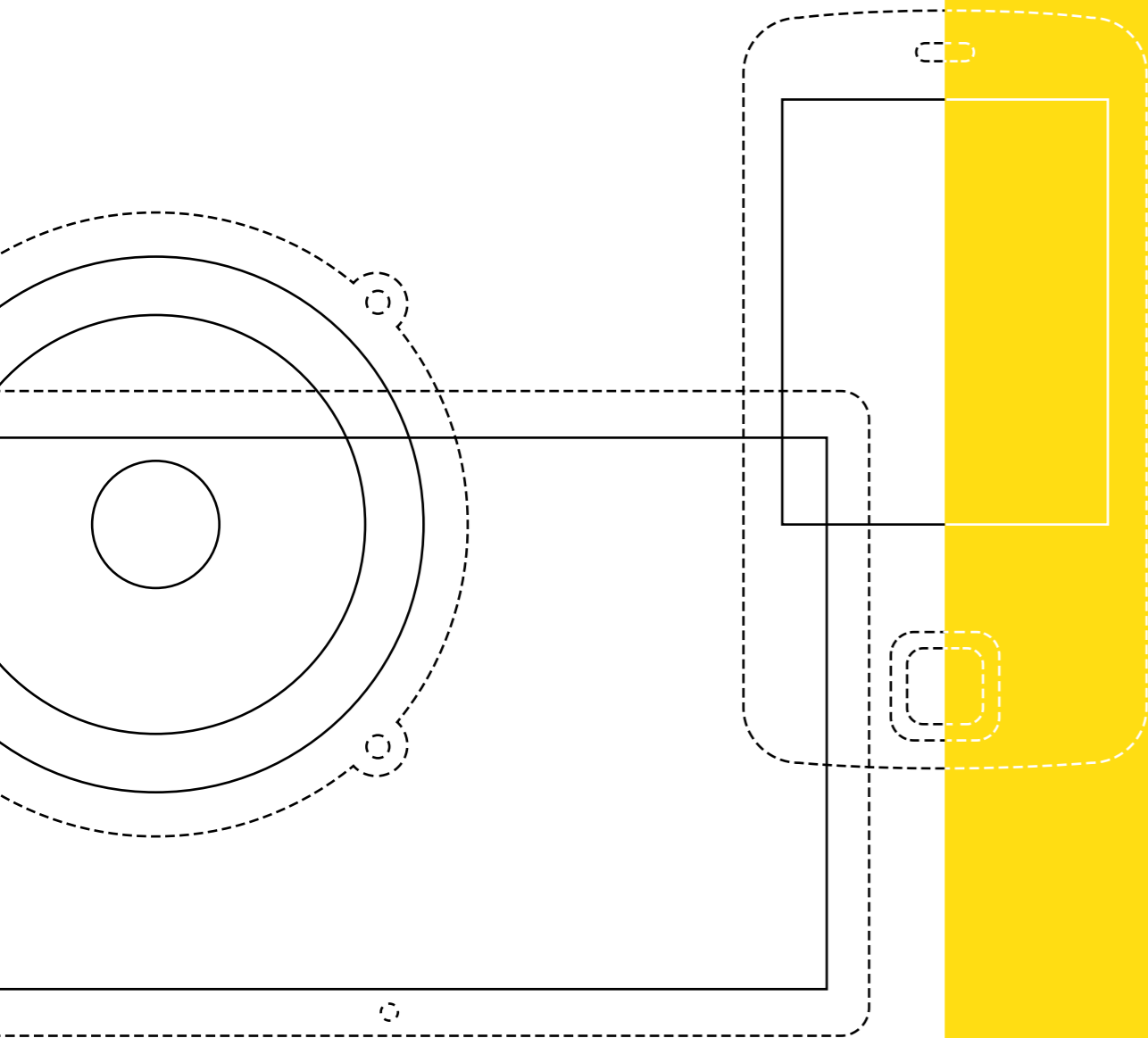

## PROGRAMMA INFORMATIE

Uitzendperiode  
maart t/m november 2012

Aantal afleveringen  
27

Tijdstip  
wisselend

Presentatie  
Allard Kalff, Olav Mol



### RTL GP FORMULE 1

Het nieuwe seizoen gaat op 18 maart van start en alle deelnemers maken zich op voor een verhitte strijd op het asfalt. Titelhoudster Sebastian Vettel wist vorig seizoen alle favorieten achter zich te laten, maar in deze nieuwe ronde dingt iedereen weer mee naar de felbegeerde bokaal.

PAKKET	TARIEF	GRP-INDICATIE	
Kwalificatiepakket	€ 70.000	231	2 billboards en 3 breakbumpers op zaterdag
Racepakket	€ 150.000	680	2 billboards en 3 breakbumpers op zondag
Grand Prix Pakket	€ 190.000	911	4 billboards en 6 breakbumpers op zaterdag en zondag



#### TOUR DU JOUR 2012

Deze zomerse talkshow keert, na een succesvolle introductie in 2011, terug met een dagelijkse update van de Tour de France.

	AFLEVERINGEN	TARIEF	GRP-INDICATIE
Totaal	24	€ 185.250	472

De billboardposities voor 2012 zijn verkocht. Als u interesse heeft in de posities voor 2013, neem dan contact op met Ronen Wolf, Accountmanager Special Advertising via 035 - 711 39 49

#### PROGRAMMA INFORMATIE

Uitzendperiode  
2 juli t/m 22 juli 2012

Tijdstip  
dagelijks 20.30 - 22.00 uur

#### PROGRAMMA INFORMATIE

Uitzendperiode  
januari t/m december 2012

Tijdstip  
20.30 uur



#### RTL 7 FILMS

RTL 7 biedt echte mannen een rijk en afwisselend filmaanbod vol actie, spanning en humor.

MAAND	FILMS	TARIEF	GRP-INDICATIE
Januari	8	€ 18.500	102
Februari	8	€ 22.000	96
Maart	8	€ 29.750	112
April	8	€ 28.500	84
Mei	8	€ 40.500	100
Juni	8	€ 28.250	74

De tarieven zijn gebaseerd op 2 billboards en 4 breakbumpers per film.

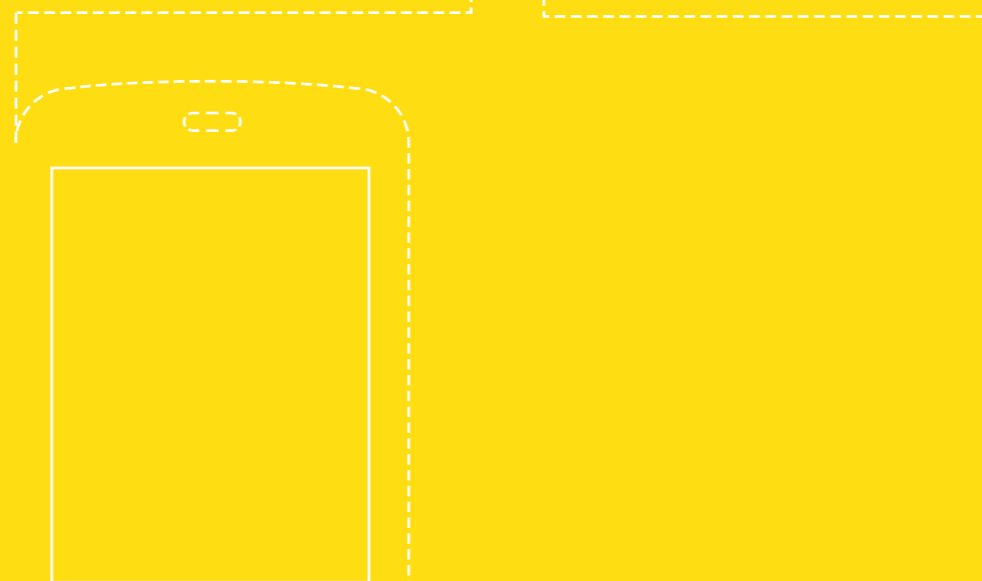

# rt(z)

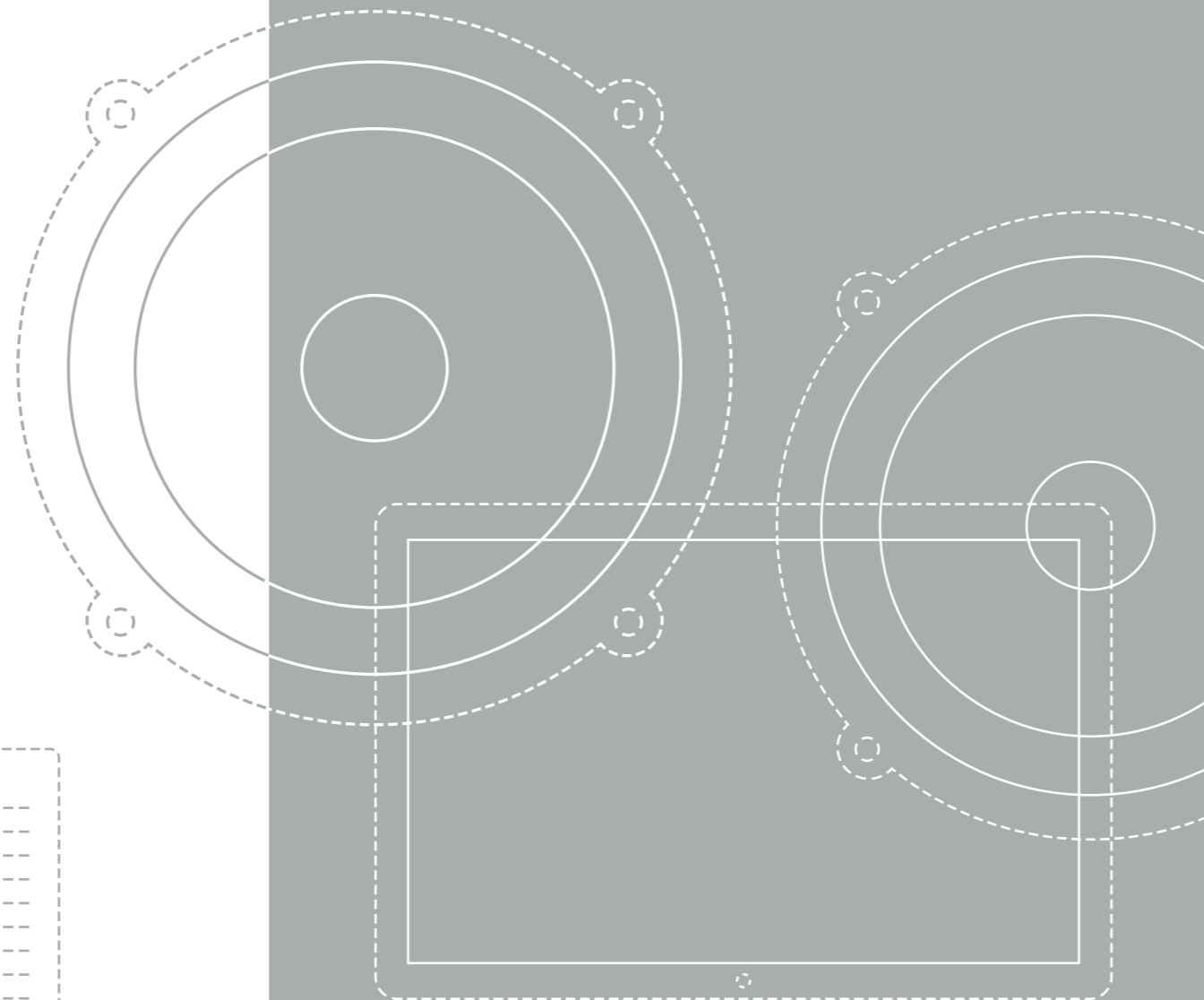
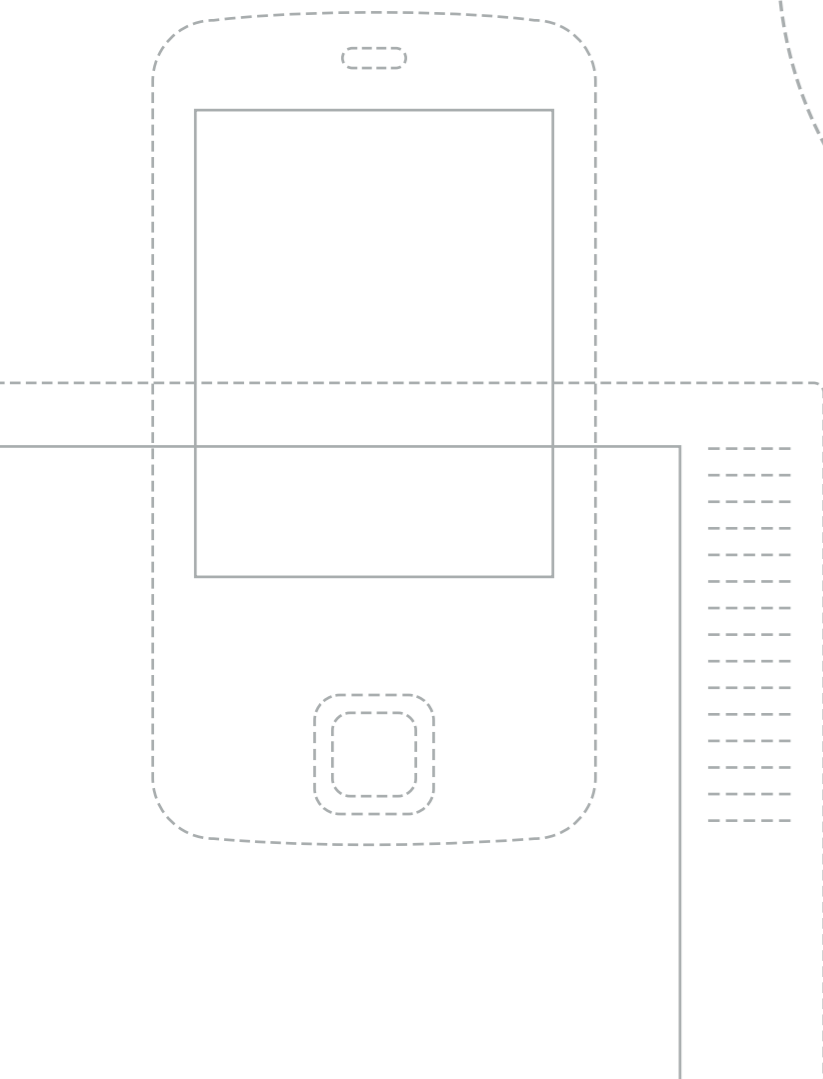

#### RTL Z

Richt u zich op hoogopgeleide mannen, business to business of beleggers in effecten? Dan bent u bij RTL Z aan het juiste adres. De zakelijke uitstraling van o.a. RTL Z Market Update, de Klok en de Zakenagenda biedt u de ideale omgeving om uw naamsbekendheid te vergroten in een selecte doelgroep.

#### RTL Z WEER

Het RTL Z Weer wordt direct na een programma uitgezonden en bevat actuele weersvoorspellingen voor Nederland en de belangrijkste Europese steden.

MAAND	BILLBOARDS	TARIEF	GRP-INDICATIE
Januari	418	€ 28.500	166
Februari	399	€ 34.000	157
Maart	418	€ 40.500	160
April	399	€ 41.750	130
Mei	437	€ 60.250	158
Juni	399	€ 54.000	149

Tarieven en GRP-indicaties zijn gebaseerd op het aantal genoemde billboards.

#### RTL Z KLOK

De RTL Z Klok wordt uitgezonden op het hele uur, vlak voor het live RTL Z Nieuws.

MAAND	BILLBOARDS	TARIEF	GRP-INDICATIE
Januari	198	€ 13.500	79
Februari	189	€ 16.250	74
Maart	198	€ 19.250	76
April	189	€ 19.750	62
Mei	207	€ 28.500	75
Juni	189	€ 25.500	71

Tarieven en GRP-indicaties zijn gebaseerd op het aantal genoemde billboards met een lengte 10 seconden.

#### RTL Z ZAKENAGENDA

Dit 1 minuut durende programma geeft een actueel overzicht van de belangrijkste gebeurtenissen op financieel-economisch gebied.

MAAND	BILLBOARDS	TARIEF	GRP-INDICATIE
Januari	198	€ 13.500	79
Februari	189	€ 16.250	74
Maart	198	€ 19.250	76
April	189	€ 19.750	62
Mei	207	€ 28.500	75
Juni	189	€ 25.500	71

Tarieven en GRP-indicaties zijn gebaseerd op het aantal genoemde billboards.

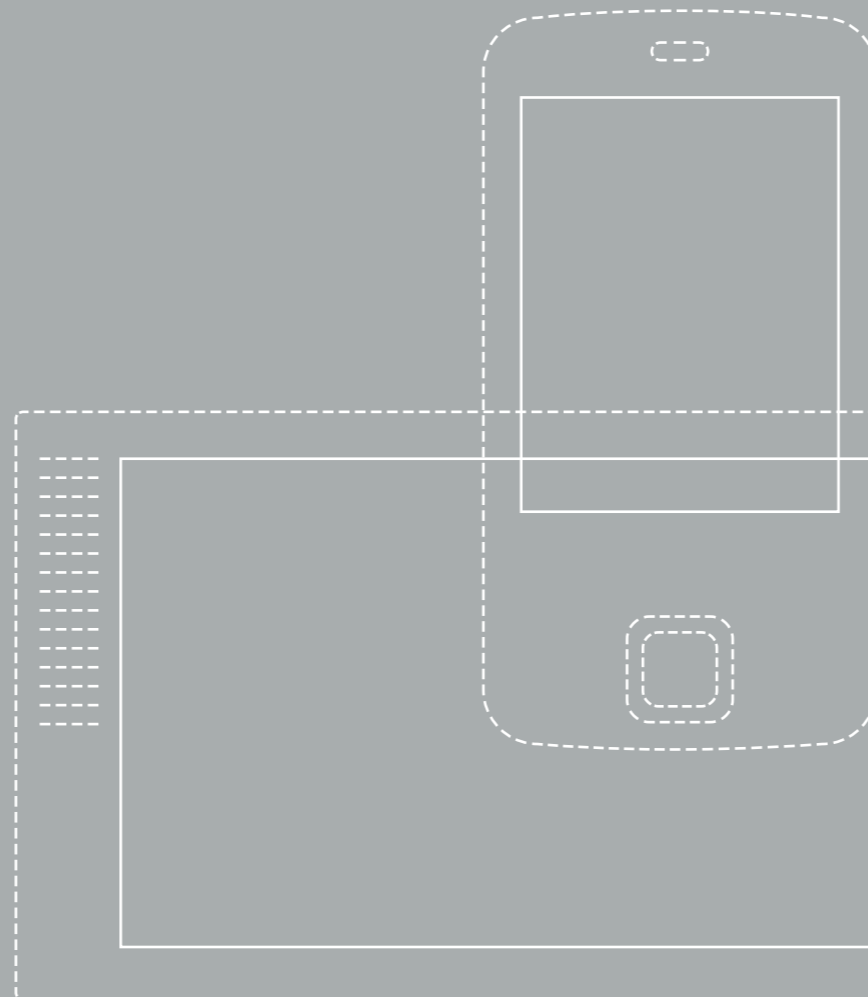

#### RTL Z WEATHER TODAY

Elk uur vlak voor het nieuws geeft RTL Z in 90 seconden beelden vanuit zeven wisselende wereldlocaties, met o.a. weersvoorspellingen, interessante wetenswaardigheden en reistips. De beelden worden momenteel al via 45 TV-stations over de hele wereld uitgezonden.

MAAND	BILLBOARDS	TARIEF	GRP-INDICATIE
Januari	176	€ 11.500	68
Februari	168	€ 13.500	62
Maart	176	€ 15.750	63
April	168	€ 17.000	53
Mei	184	€ 24.000	63
Juni	168	€ 18.250	50

Tarieven en GRP-indicaties zijn gebaseerd op het aantal genoemde billboards.

#### RTL Z MARKET UPDATE

Dit programma van ongeveer 1 minuut wordt 2 x per uur uitgezonden. RTL Z Market Update richt zich op beleggers en geeft hen een update van indices, grondstoffen, valuta en rentestanden.

MAAND	BILLBOARDS	TARIEF	GRP-INDICATIE
Januari	374	€ 25.500	149
Februari	357	€ 30.500	140
Maart	374	€ 36.250	144
April	357	€ 37.500	116
Mei	391	€ 53.750	141
Juni	357	€ 48.250	133

Tarieven en GRP-indicaties zijn gebaseerd op het aantal genoemde billboards.

# rt(8)

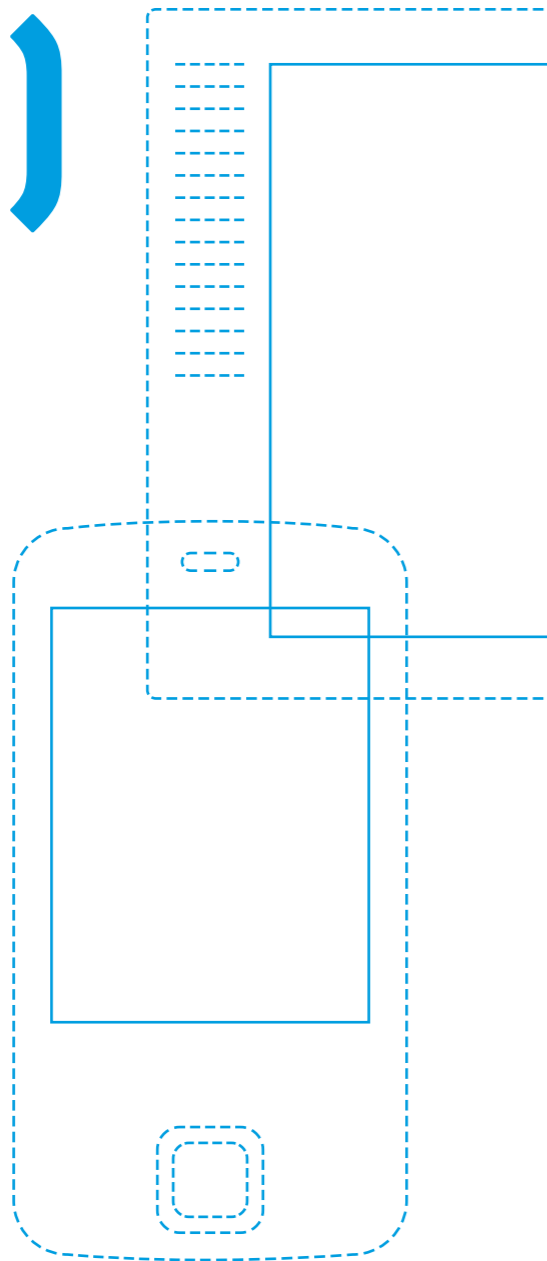

## PROGRAMMA INFORMATIE

Uitzendperiode  
januari t/m december 2012

Tijdstip  
20.30 uur



### FILMS BIJ RTL 8

Zwijmelen bij een romantische speelfilm of lachen om een komedie: vrouwenzender RTL 8 biedt alles om een heerlijk avondje te ontspannen voor de buis.

MAAND	FILMS	TARIEF	GRP-INDICATIE
Januari	22	€ 26.750	179
Februari	21	€ 29.000	153
Maart	22	€ 37.500	169
April	21	€ 43.000	153
Mei	23	€ 59.250	177
Juni	21	€ 51.250	162

De tarieven zijn gebaseerd op 2 billboards en 3 breakbumpers per film.

#### DOKTER PAKKET

Dr. Phil en Dr. Oz waren graag geziene gasten bij Oprah Winfrey maar hebben nu hun eigen populaire shows. Psycholoog Dr. Phil probeert de persoonlijke perikelen van zijn gasten op te lossen, terwijl Dr. Oz uiteenlopende thema's op medisch gebied behandelt.

MAAND	DAGEN	TARIEF	GRP-INDICATIE
Januari	44	€ 3.750	24
Februari	42	€ 4.750	24
Maart	44	€ 6.750	31
April	42	€ 7.250	26
Mei	46	€ 9.750	30
Juni	42	€ 6.000	20

De tarieven zijn gebaseerd op 7 billboards / breakbumpers per dag.



#### PROGRAMMA INFORMATIE

Uitzendperiode  
januari t/m december 2012

#### PROGRAMMA INFORMATIE

Uitzendperiode  
januari t/m december 2012

Tijdstip  
werkdagen 6.30 - 10.00 uur  
en 15.00 - 17.00 uur  
weekend 6.30 - 10.30 uur



#### RTL TELEKIDS

RTL Telekids is met o.a. Chuggington, De Schatkamer en De Fabeltjeskrant, Sprookjesboom en De Freggels voor tal van kinderen vertrouwde kost in de ochtend en middag.

MAAND	BILLBOARDS	TARIEF	GRP-INDICATIE
Januari	314	€ 2.250	65
Februari	295	€ 2.280	60
Maart	314	€ 3.130	65

Tarieven en GRP-indicaties zijn gebaseerd op het aantal genoemde billboards. Als u interesse heeft in de tarieven van april, mei en juni neem dan contact op met Ronen Wolf, Accountmanager Special Advertising via 035 - 711 39 49

#### VOORWAARDEN

- De tarieven zijn exclusief productiekosten en BTW en inclusief bureaucommissie.
- Bij een GRP-garantie wordt het aantal GRP's gegarandeerd. Bij een GRP-indicatie is uitgegaan van een inschatting.
- Voor de GRP-garantie worden alle GRP's, op core doelgroep van de zender, van de uitgezonden billboards/breakbumpers opgeteld.
- Als de GRP-garantie niet gehaald wordt, wordt samen met u gekeken naar een goed alternatief o.a. op basis van beschikbaarheid.
- Een tailormade inkoopperiode is mogelijk.
- Alle vermelde uitzendtijdstippen gelden onder voorbehoud van wijzigingen.
- Voor alle billboardpakketten geldt: zolang de voorraad strekt.
- Het is mogelijk om tv en online gescheiden in te kopen.
- Wanneer het aantal online views niet behaald wordt, dan vindt er creditering plaats of wordt gekeken naar een alternatief.
- Alle GRP-indicaties zijn gebaseerd op gegevens van SKO.
- Alle views zijn gebaseerd op gegevens van DART.

De 'Algemene Voorwaarden van RTL Nederland B.V.' zijn op alle aanbiedingen van en overeenkomsten met RTL Nederland van toepassing. Deze zijn op aanvraag verkrijgbaar en terug te vinden op [rtlnederland.nl/adverteren](http://rtlnederland.nl/adverteren).

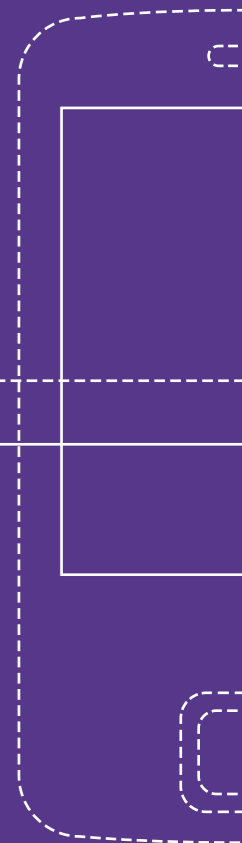
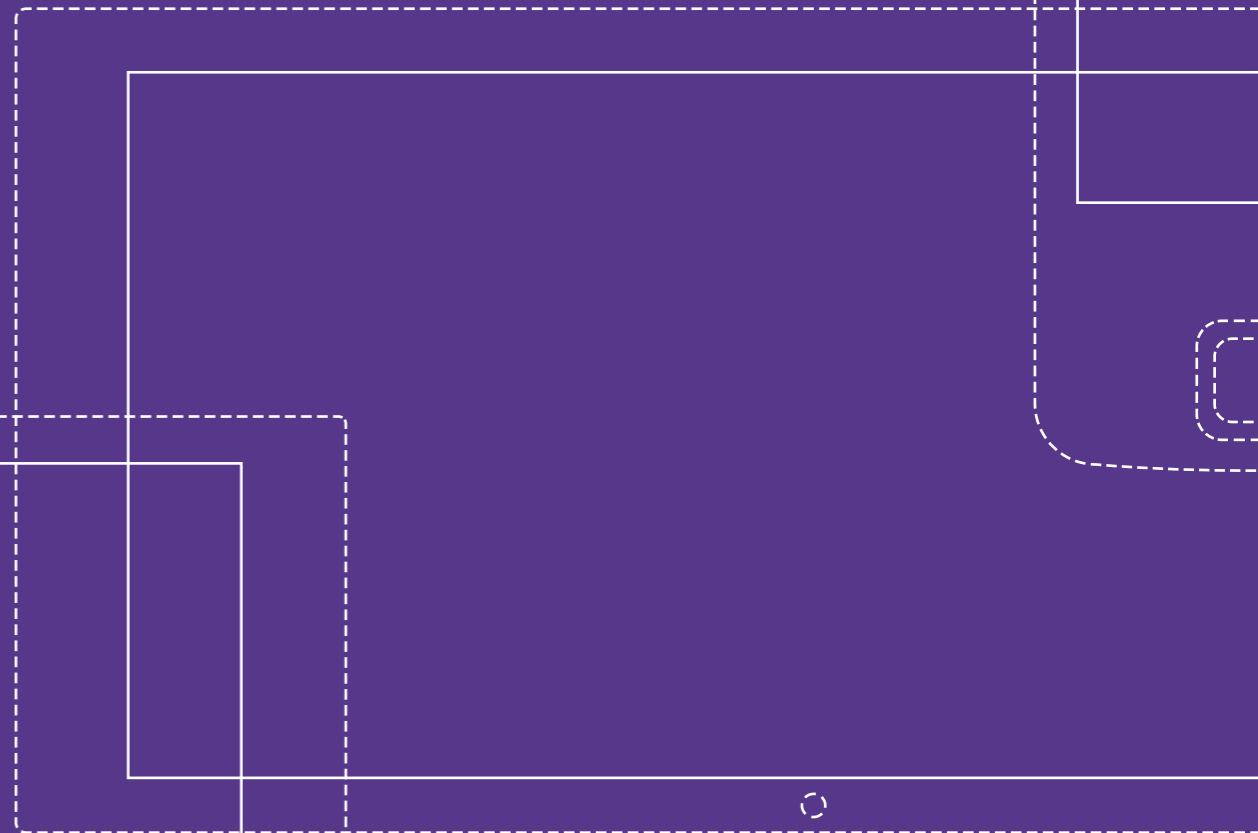

**rtlnederland**

JE BEREIKT MEER BIJ RTL

RTL Nederland B.V.  
Sumatralaan 47  
1217 GP Hilversum  
[www.rtl nederland.nl](http://www.rtl nederland.nl)

Contactpersonen:

Barry Pearson

Sr. Accountmanager Special Advertising

Tel.: 035 - 711 38 91

E-mail: [barry.pearson@rtl.nl](mailto:barry.pearson@rtl.nl)

Ronen Wolf

Accountmanager Special Advertising

Tel.: 035 - 711 39 49

E-mail: [ronen.wolf@rtl.nl](mailto:ronen.wolf@rtl.nl)